

**Sena**  
807-SEN

*Shower Trim-Two Handle*  
*Ducha Mezcladora de Dos Manijas*  
*Douche avec Mitigeur à Deux Poignées*

Quick Installation Guide  
Guía de Instalación Rápida  
Guide d'Installation Rapide

**Installation Support • Soporte de Instalación • Support d'Installation**

**Personal Assistance, Product Specs, & "How-to" Questions:**

Asistencia personal, especificaciones del producto y preguntas sobre "cómo hacerlo":

Aide personnelle, spécifications du produit et questions « pratique-pratiques » :



**▲ WARNING / ADVERTENCIA / AVERTISSEMENT**

To reduce the risk of injury or property damage, read all instructions before installing product. Wear safety goggles. Product must be installed in accordance with all state & local plumbing & building codes. Call a professional if you are uncertain about installing this product.

Para disminuir el riesgo de lesiones o daños a la propiedad, lea todas las instrucciones antes de instalar el producto. Utilice gafas de seguridad. El producto deberá instalarse de acuerdo con la normativa de plomería y construcción estatal y local. Llame a un profesional si no está seguro sobre cómo instalar este producto.

Pour réduire le risque de blessures ou de dommages, lire toutes les instructions avant d'installer l'appareil. Porter des lunettes de sécurité. Il faut installer l'appareil en respectant tous les codes de construction et de plomberie locaux et d'État. Appelez un professionnel si vous n'êtes pas certain de la façon d'installer cet appareil.

**Required Tools**  
**Herramientas necesarias**  
**Outils nécessaires**



Teflon Tape  
Cinta de teflón  
Ruban en téflon

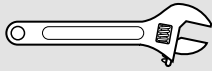

Adjustable Wrench  
Llave ajustable  
Clé à mollette

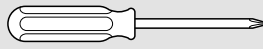

Phillips Screwdriver  
Destornillador de estrella  
Tournevis Phillips



Safety Goggles  
Gafas de seguridad  
Lunettes de sûreté



Level  
Burbuja de nivel  
Niveau à Bulle

**Additional Helpful Tools**  
**Otras herramientas útiles**  
**Outils supplémentaires utiles**

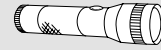

Flashlight  
Linterna  
Lampe De Poche



Cloth  
Paño  
Chiffon

**Parts in the Box**  
**Piezas en la caja**  
**Pièces dans la boîte**

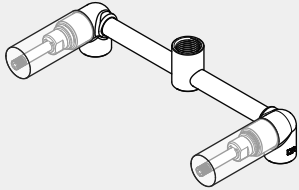

A



B (x2)



C (x2)



D

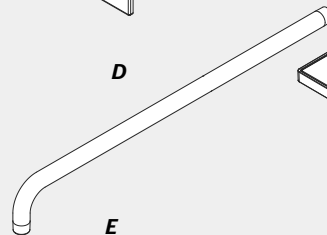

E

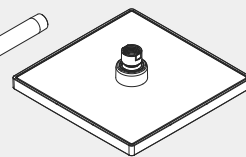

F



Supplied Hex Wrench  
Proveído Llave hexagonal  
Fourni Clé hexagonale

**1 Turn Off Water Supply • Cierre el suministro de agua • Couper l'alimentation en eau**

Locate the water supply inlets & shut off the water supply valves. These are usually found near the water meter. If you are replacing an existing unit, remove the old unit & clean mounting surface thoroughly.

Ubique las entradas del suministro de agua y cierre las válvulas de suministro. Estas se encuentran generalmente cerca del medidor de agua. Si reemplaza una unidad existente, retírela y limpie completamente la superficie de montaje.

Repérez les entrées d'alimentation d'eau et fermez les robinets d'arrêt. Ils sont normalement trouvés près du compteur d'eau. Si vous remplacez un appareil existant, enlevez le vieil appareil et nettoyez soigneusement la surface de montage.

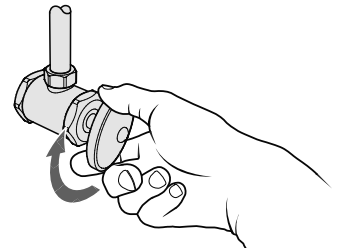

## 2 Prepare for Installation

Preparación para la instalación

Préparez pour installer



Teflon Tape  
Cinta de teflón  
Ruban en téflon

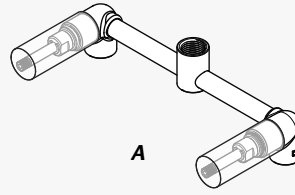

### Work Area Inspection

Inspección del área de trabajo

Contrôle de la zone de travail

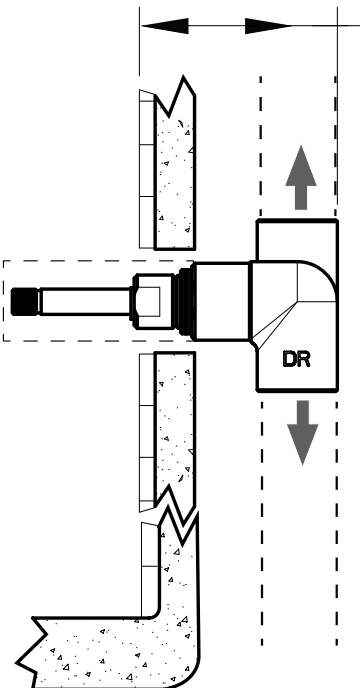
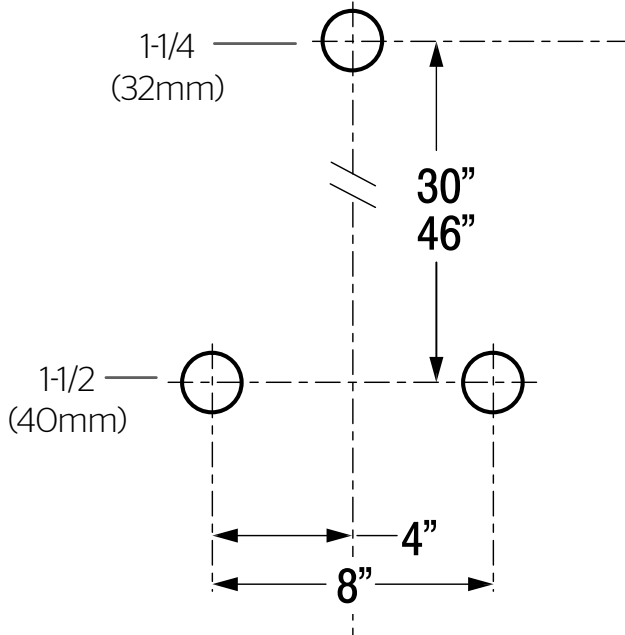

1-15/16 - 2-3/8  
[48.5-58.5]

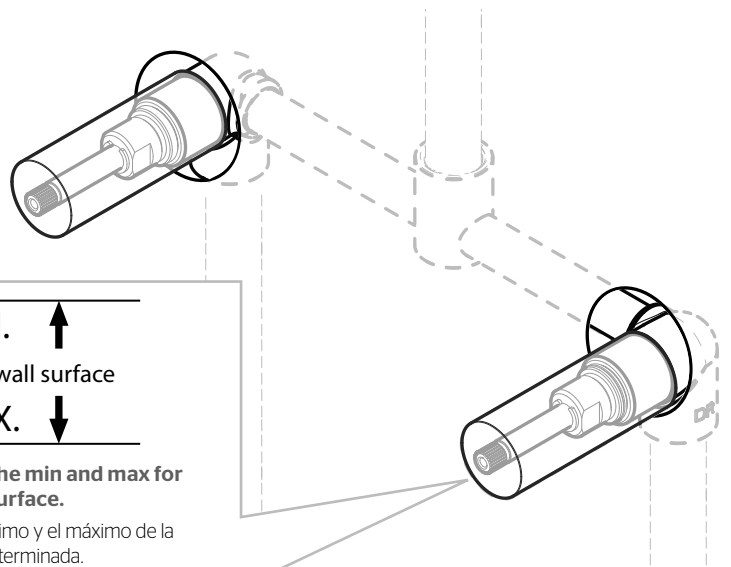

MIN. ↑

Finished wall surface

MAX. ↓

The sleeve notes the min and max for the finished wall surface.

La funda indica el mínimo y el máximo de la superficie de la pared terminada.

Le manchon indique le minimum et le maximum de la surface du mur fini.

# 3

## Supply Connections

### Conexiones de Suministro de Agua

### Raccordements des Arrivées D'Eau

**If your installation method is not shown below, please contact customer service for assistance.**

Si su método de instalación no se muestra a continuación, comuníquese con el servicio de atención al cliente para obtener ayuda.

Si votre méthode d'installation n'est pas indiquée ci-dessous, veuillez contacter le service client pour obtenir de l'aide.

Tools needed will vary • herramientas necesarias variarán • outils nécessaires varieront

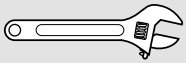

Adjustable Wrench  
Llave ajustable  
Clé à mollette



PTFE plumber's tape  
Cinta para plomería PTFE  
Ruban PTFE de plombier



Propane Torch  
Antorcha de Propano  
Torche de Propane



Pipe Wrench  
Llave de tubo  
Clé à Tube

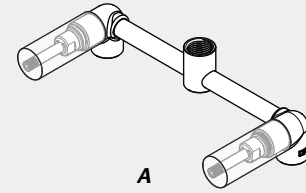

#### OPTION 1: Copper Pipe

#### OPCIÓN 1: Cañería de Cobre

#### OPTION 1: Tuyaux d'arrivée en Cuivre

**Remove Cartridge Prior to Soldering Operation**

Retire el cartucho antes de la Operación de Soldadura  
Retirer la Cartouche avant L'Opération de Soudage

**Adapters will be needed (not included).**

Se necesitarán adaptadores (no incluidos).  
Adaptateurs seront nécessaires (non inclus).

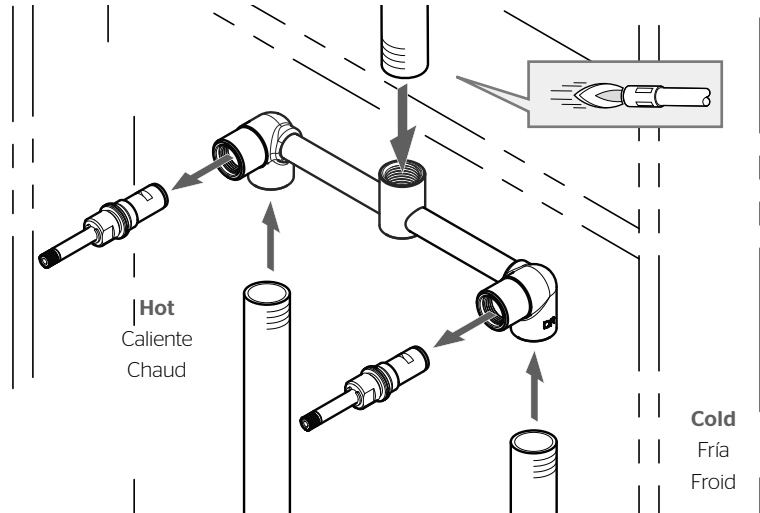

#### OPTION 2: PEX or PVC Pipe

#### OPCIÓN 2: Cañería de PEX o PVC

#### OPTION 2: Tuyaux d'arrivée en PEX ou PVC

**See PEX or PVC Manufacturer for Install Guidelines. Adapters will be needed (not included).**

Ver Fabricante de PEX o PVC para las Directrices de Instalación. Se necesitarán adaptadores. (no incluidos).

Consultez le Fabricant pour les Directives D'Installation PEX ou PVC. Adaptateurs seront nécessaires. (non inclus)

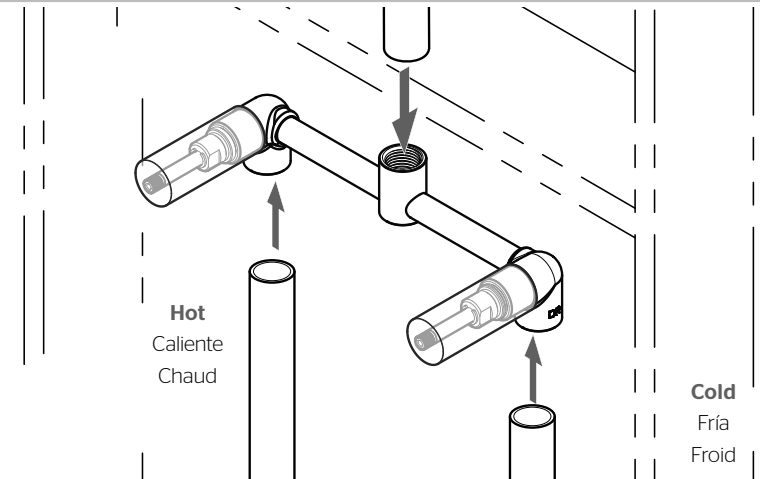

#### OPTION 3: IPS Pipe

#### OPCIÓN 3: Cañería de IPS

#### OPTION 3: Tuyaux d'arrivée en IPS

**See IPS Manufacturer for Install Guidelines.**

Ver Fabricante de IPS para las Directrices de Instalación.

Consultez le Fabricant pour les Directives D'Installation IPS.

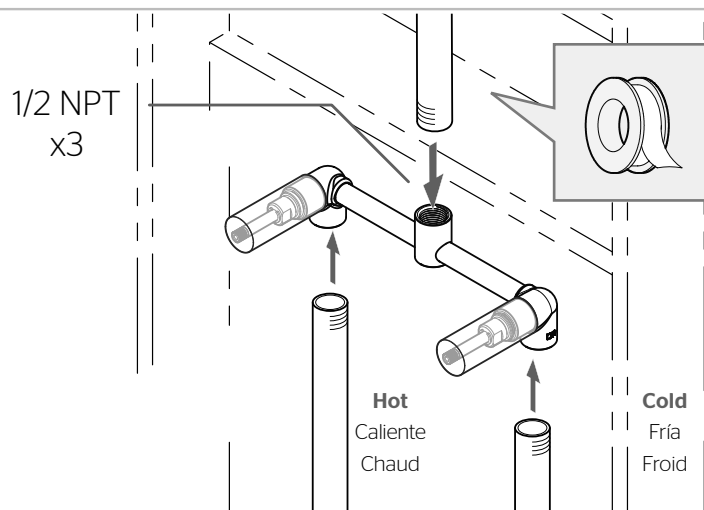

## 4 Flush and Pressure Test

### Prueba de descarga y presión

### Test de rinçage et de pression

4A

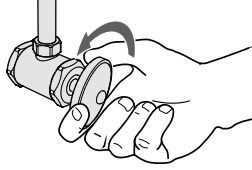

**Turn On Water Supply**  
Abra el suministro de agua  
Ouvrez l'alimentation en eau

4B

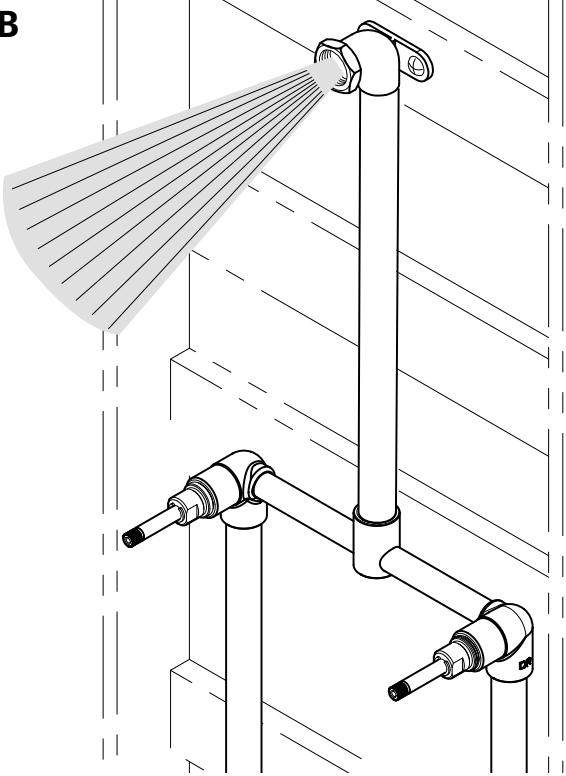

4C

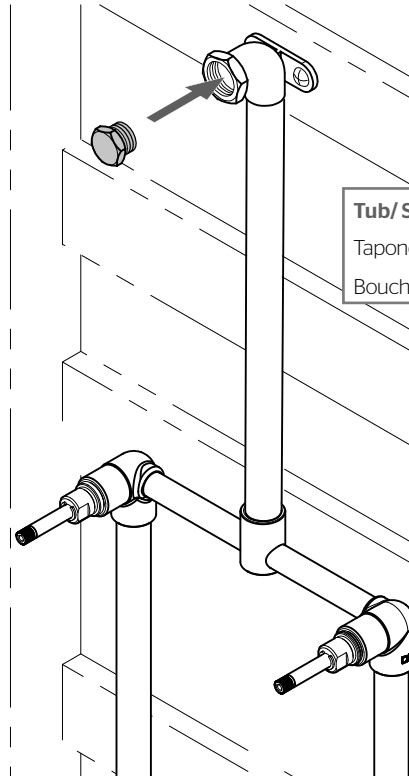

**Tub/ Shower plugs not included**  
Tapones de bañera/ducha no incluidos  
Bouchons baignoire/douche non inclus

4D

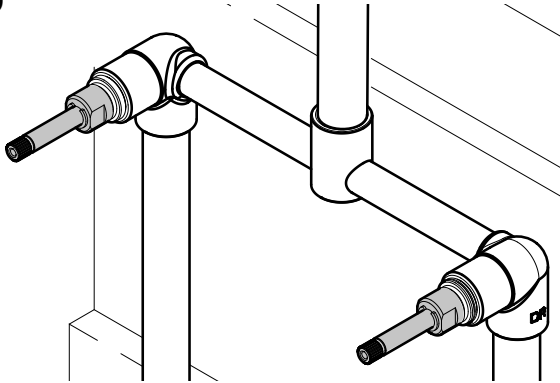

**Turn Cartridge and check for leaks.**

**Pressure testing should not exceed 250PSI. Differential Pressure of hot and cold inlets should not exceed 100 PSI.**

Gire el cartucho y verifique que no haya fugas.

Las pruebas de presión no debe exceder de 250 PSI. Presión diferencial de entradas de agua caliente y fría no debe exceder 100 PSI.

Tournez la cartouche et vérifiez s'il y a des fuites.

Test de pression ne doit pas dépasser 250 PSI. Entrée pression différentielle de l'eau chaude et froide ne devrait pas excéder 100 PSI.

4E

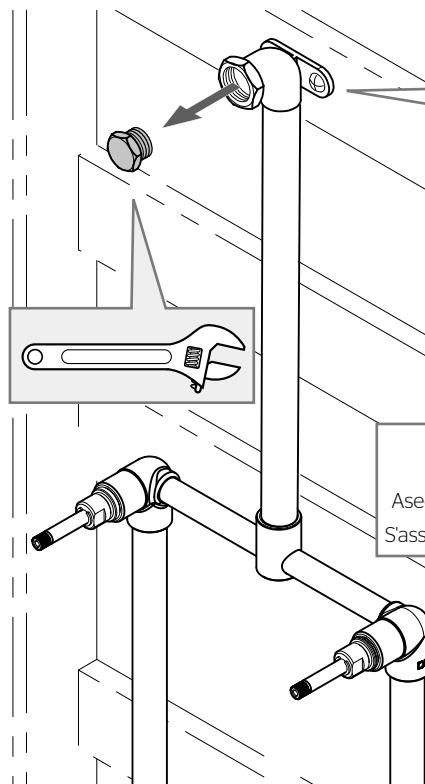

**Remove slowly**  
Retire lentamente  
Retirer lentement

**Ensure Valve is Off**  
Asegúrese de válvula está Apagado  
S'assurer que le robinet est Désactivé

## 5 Plasterguard Reassembly Montaje del protector de Yeso Remontage de la Garde de Plâtre

*No Tools Required for This Step  
No se necesitan herramientas para este paso  
Aucun outil n'est nécessaire pour cette étape*

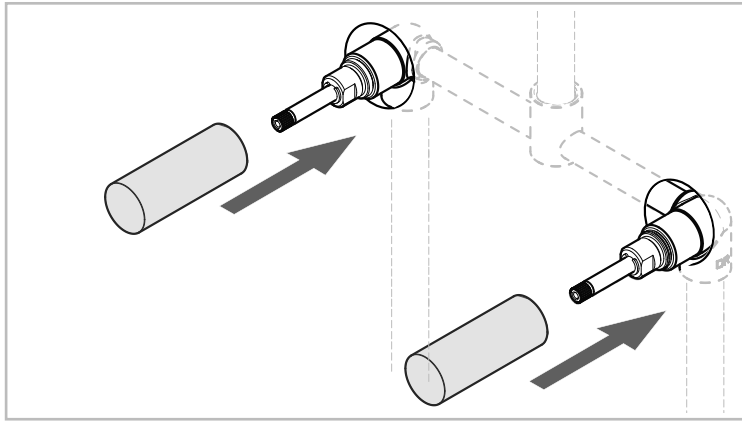
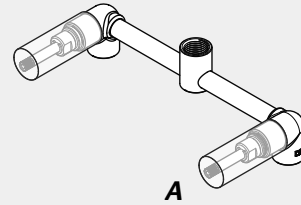

## 6 Finish Wall Termina la pared Fini le mur



**Remove Sleeve and throw it away after wall is complete.**

Retire la funda y deséchela después de completar la pared.  
Retirez le manchon et jetez-le une fois le mur terminé.

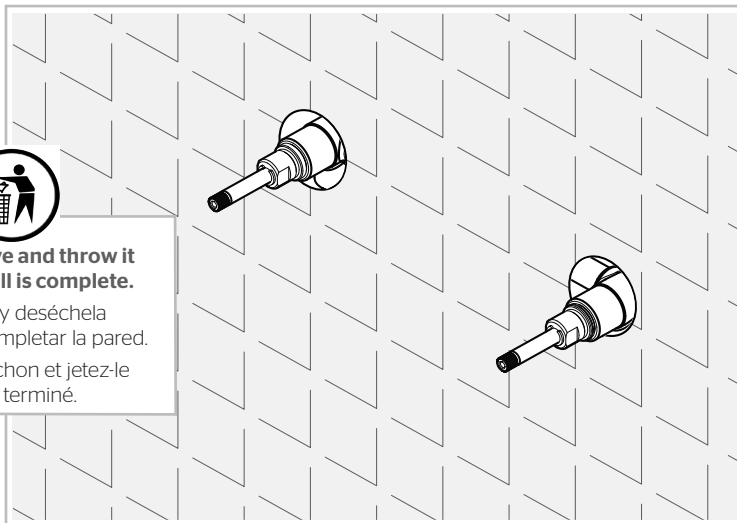

## 7 Connect Shower Arm & Handles

Conecte el brazo de la ducha y manijas

Branchez le bras de douche et poignées



Teflon Tape  
Cinta de teflón  
Ruban en téflon



Level  
Burbuja de nivel  
Niveau à Bulle



Supplied Hex Wrench  
Proveído Llave hexagonal  
Fourni Clé hexagonale



**B (x2)**

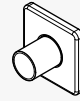

**C (x2)**



**D**

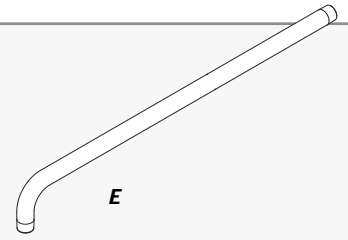

**E**

7A

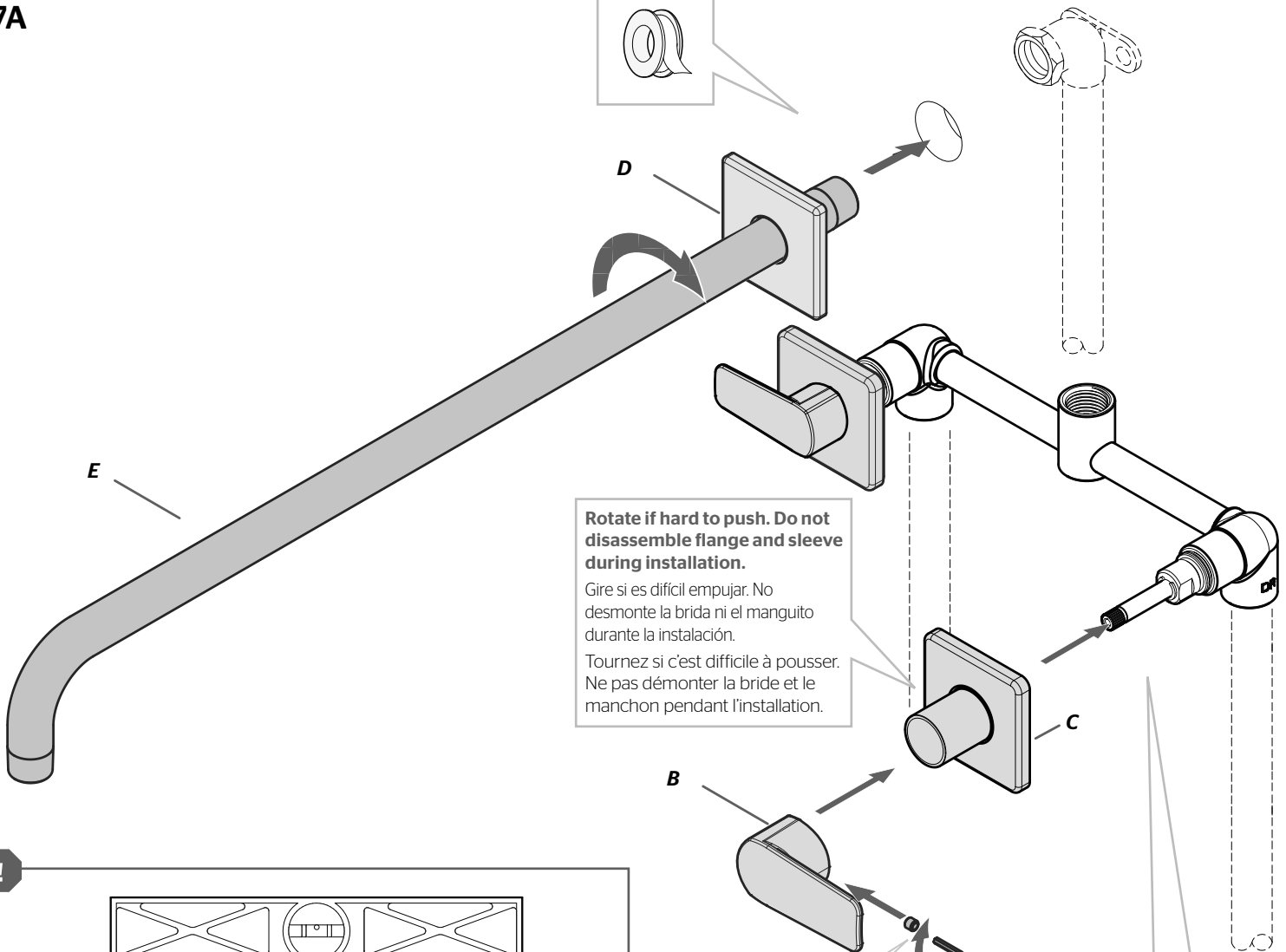

**Rotate if hard to push. Do not disassemble flange and sleeve during installation.**

Gire si es difícil empujar. No desmonte la brida ni el manguito durante la instalación.

Tournez si c'est difficile à pousser. Ne pas démonter la bride et le manchon pendant l'installation.

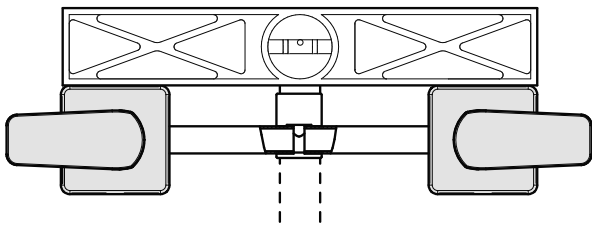

**Before fully tightening the handles, ensure they and the flange (C) are aligned on both the left and the right.**

Antes de apretar completamente las manijas, asegúrese de que éstas y la brida (C) estén alineadas tanto a la izquierda como a la derecha.

Avant de serrer complètement les poignées, assurez-vous que celles-ci et la bride (C) sont alignées à gauche et à droite.



**You may need to loosen set screw before installing**

Podría ser que es necesita aflojar el tornillo de fijación antes de instalar

Il se pourrait que vous avez besoin pour desserrer la vis avant d'installer



**Remove Plaster Guard Before Installing Handle and Flange**

Retire Guardia Yeso Antes de la Instalación de la Manija y la Brida

Supprimer Garde de Plâtre Avant l'Installation de la Poignée et Bride

## 8 Turn On Water, Flushing, and Showerhead Installation

Activación del agua, descarga e instalación del cabezal de la ducha

Ouvrir l'eau, tirer la chasse d'eau et installer le pommeau de douche

No Tools Required for This Step  
No se necesitan herramientas para este paso  
Aucun outil n'est nécessaire pour cette étape

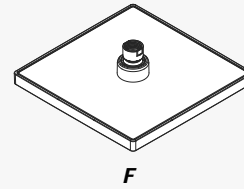

8A

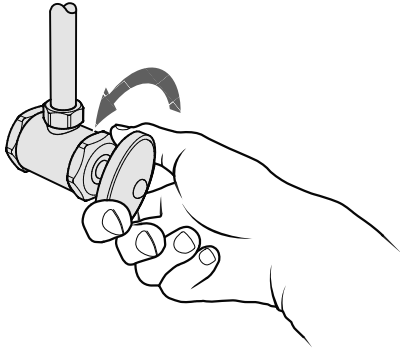

Turn on your water supply & check for any leaks.  
Active el suministro de agua y revise si hay fugas.  
Rétablissez l'alimentation en eau et vérifiez s'il y a des fuites.

### Shower Functions • Funciones de la ducha • Fonctions de la douche

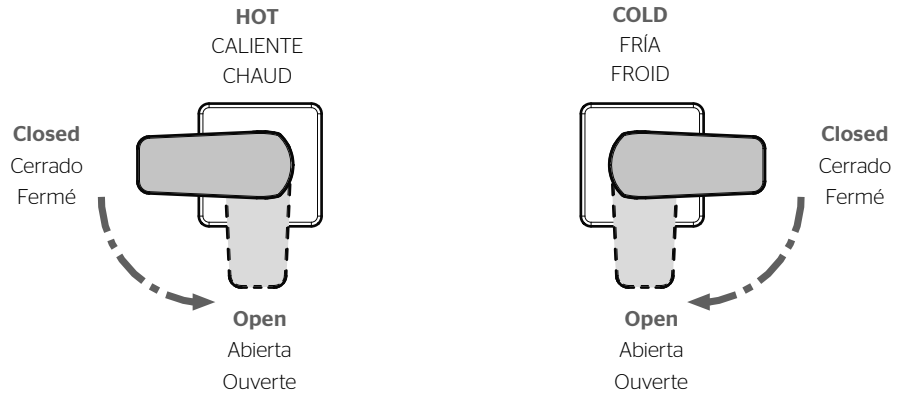

8B



Allow full hot & full cold water to run for at least 15 seconds each.

Deje correr el agua caliente y fría durante al menos 15 segundos cada una.

Permettez à l'eau chaude et l'eau froide de couler au moins 15 secondes chacun.

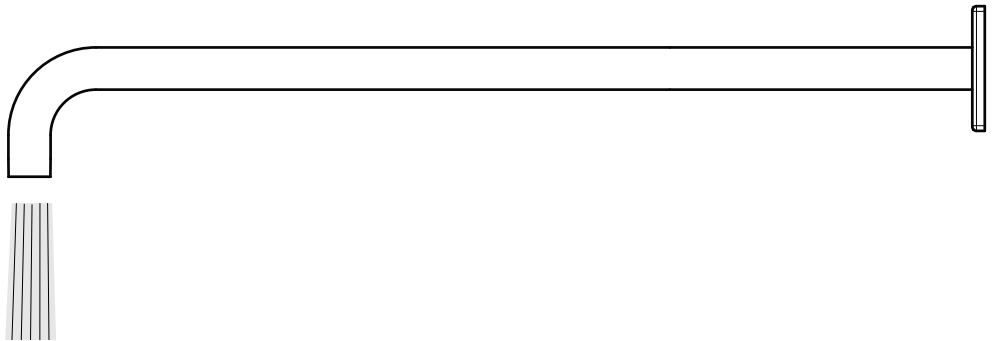

8C

