

Sena
014-SEN

Single Control Shower Valve Mixer
Válvula de Ducha Monocontrol
Mélangeur de Douche de Contrôle Unique

Quick Installation Guide Guía de Instalación Rápida Guide d'Installation Rapide

Installation Support • Soporte de Instalación • Support d'Installation

Personal Assistance, Product Specs, & "How-to" Questions:

Asistencia personal, especificaciones del producto y preguntas sobre "cómo hacerlo":

Aide personnelle, spécifications du produit et questions « pratico-pratiques » :



⚠ WARNING / ADVERTENCIA / AVERTISSEMENT

To reduce the risk of injury or property damage, read all instructions before installing product. Wear safety goggles. Product must be installed in accordance with all state & local plumbing & building codes. Call a professional if you are uncertain about installing this product.

Para disminuir el riesgo de lesiones o daños a la propiedad, lea todas las instrucciones antes de instalar el producto. Utilice gafas de seguridad. El producto deberá instalarse de acuerdo con la normativa de plomería y construcción estatal y local. Llame a un profesional si no está seguro sobre cómo instalar este producto.

Pour réduire le risque de blessures ou de dommages, lire toutes les instructions avant d'installer l'appareil. Porter des lunettes de sécurité. Il faut installer l'appareil en respectant tous les codes de construction et de plomberie locaux et d'État. Appelez un professionnel si vous n'êtes pas certain de la façon d'installer cet appareil.

Required Tools Herramientas necesarias Outils nécessaires



Safety Goggles
Gafas de seguridad
Lunettes de sûreté



PTFE plumber's tape
Cinta para plomería PTFE
Ruban PTFE de plombier

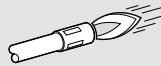

Propane Torch
Antorcha de Propano
Torche de Propane



Pipe Wrench
Llave de tubo
Clé à Tube



Adjustable Wrench
Llave ajustable
Clé à mollette

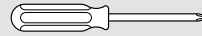

Phillips Screwdriver
Destornillador de estrella
Tournevis Phillips

Additional Helpful Tools Otras herramientas útiles Outils supplémentaires utiles

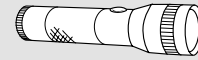

Flashlight
Linterna
Lampe De Poche



Cloth
Paño
Chiffon

Parts in the Box Piezas en la caja Pièces dans la boîte

Items shown are not to scale.
De resultados no están a escala.
Produits affichés ne sont pas à l'échelle.

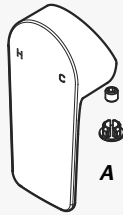

A

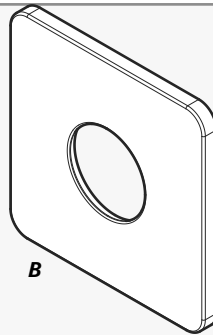

B

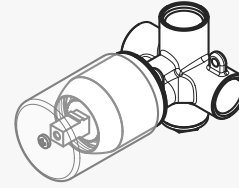

C



Hex Wrench
Llave hexagonal
Clé hexagonale

1 Turn Off Water Supply • Cierre el suministro de agua • Couper l'alimentation en eau

Locate water supply inlets and shut off the water supply valves. These are usually found under the sink or near the water meter. If you are replacing an existing faucet, remove the old faucet from the sink and clean the sink surface thoroughly.

Ubique las entradas del suministro de agua y cierre las válvulas de suministro de agua. Generalmente se encuentran debajo del fregadero o cerca del medidor de agua. Si se trata de un reemplazo de grifo, quite el grifo viejo y limpie completamente la superficie del fregadero.

Repérer les arrivées d'eau et fermer leurs robinets. Ces robinets se trouvent généralement sous le lavabo ou à côté du compteur d'eau. En cas de remplacement d'un robinet existant, le déposer du lavabo et nettoyer soigneusement la surface de ce dernier.

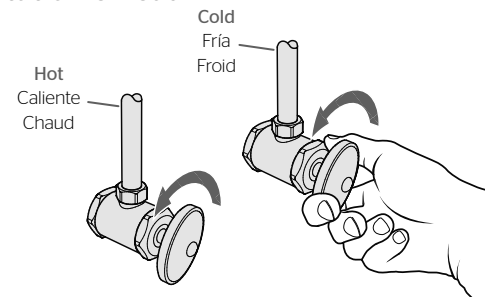

2 Valve Installation Instalación de la Válvula Pose du Mitigeur

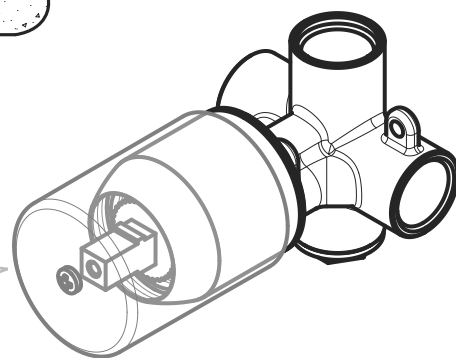
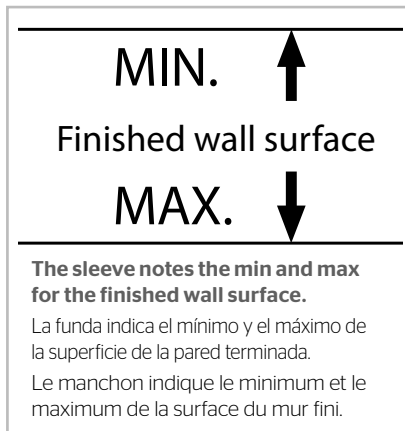
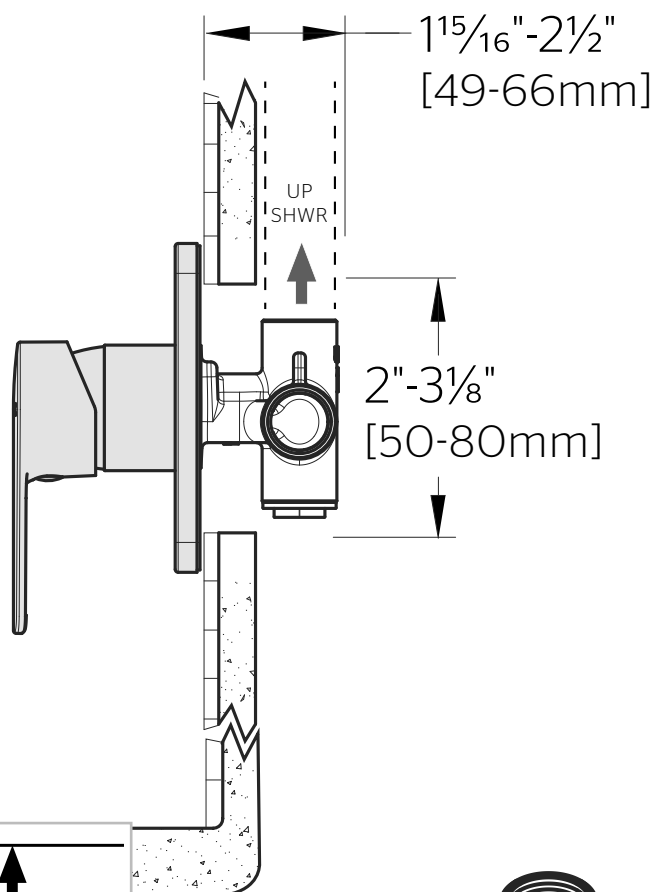
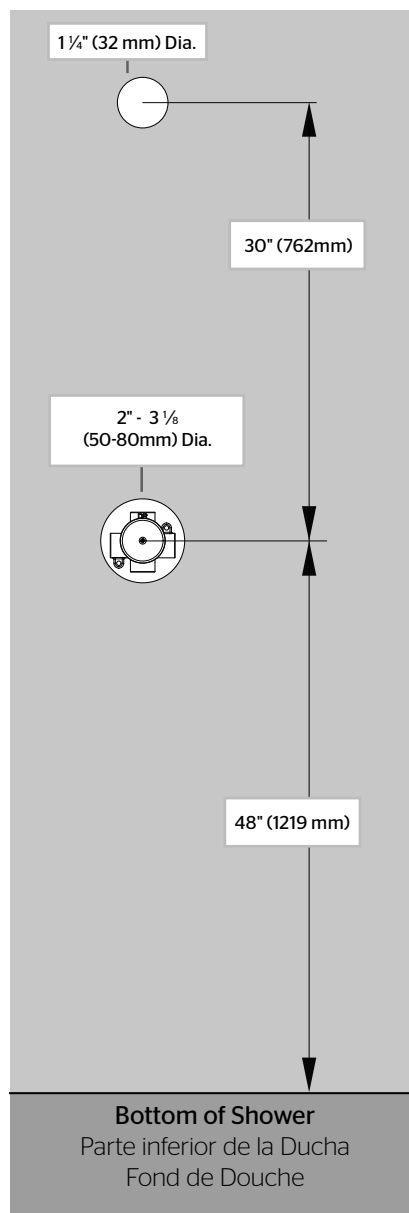

3 Securing Valve Body Sujeción del Cuerpo de la Válvula Fixation du Corps de Mitigeur

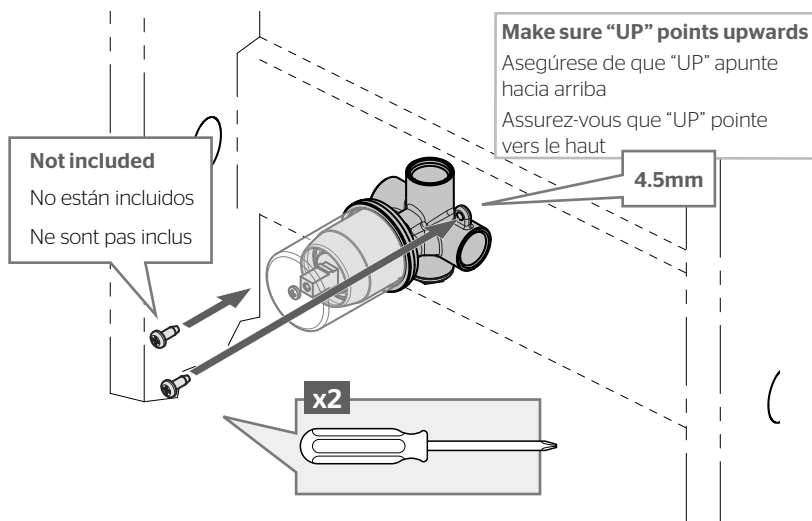

4

Supply Connections

Conexiones de Suministro de Agua

Raccordements des Arrivées D'Eau

If your installation method is not shown below, please contact customer service for assistance.

Si su método de instalación no se muestra a continuación, comuníquese con el servicio de atención al cliente para obtener ayuda.

Si votre méthode d'installation n'est pas indiquée ci-dessous, veuillez contacter le service client pour obtenir de l'aide.

Tools needed will vary • herramientas necesarias variarán • outils nécessaires varieront

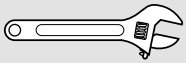

Adjustable Wrench
Llave ajustable
Clé à mollette



PTFE plumber's tape
Cinta para plomería PTFE
Ruban PTFE de plombier



Propane Torch
Antorcha de Propano
Torche de Propane



Pipe Wrench
Llave de tubo
Clé à Tube



Phillips Screwdriver
Destornillador de estrella
Tournevis Phillips

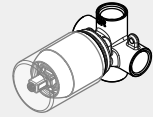

A

OPTION 1: Copper Pipe

OPCIÓN 1: Cañería de Cobre

OPTION 1: Tuyaux d'arrivée en Cuivre

Remove Cartridge Prior to Soldering Operation

Retire el cartucho antes de la Operación de Soldadura
Retirer la Cartouche avant L'opération de Soudage

Adapters will be needed (not included).

Se necesitarán adaptadores (no incluidos).
Adaptateurs seront nécessaires (non inclus).

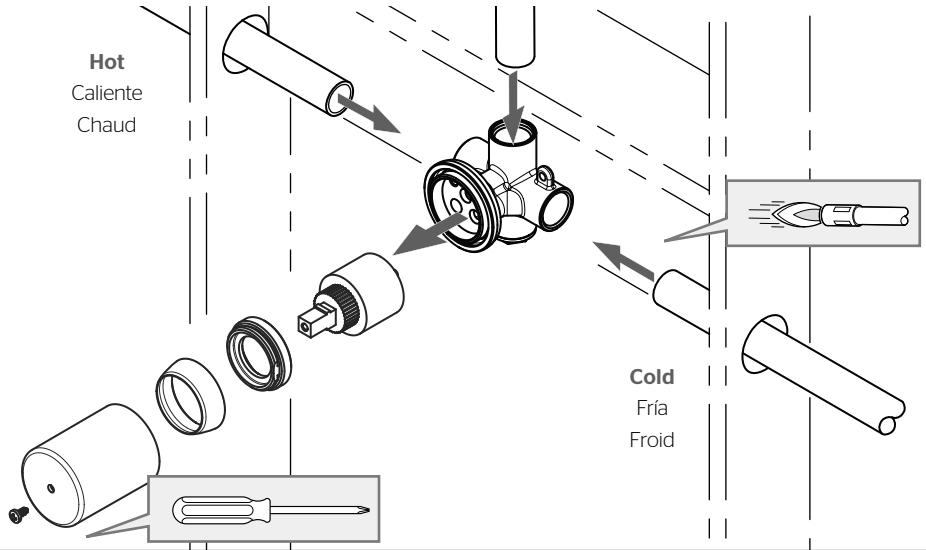

OPTION 2: PEX or PVC Pipe

OPCIÓN 2: Cañería de PEX o PVC

OPTION 2: Tuyaux d'arrivée en PEX ou PVC

See PEX or PVC Manufacturer for Install Guidelines. Adapters will be needed (not included).

Ver Fabricante de PEX o PVC para las Directrices de Instalación. Se necesitarán adaptadores. (no incluidos).

Consultez le Fabricant pour les Directives D'Installation PEX ou PVC. Adaptateurs seront nécessaires. (non inclus)

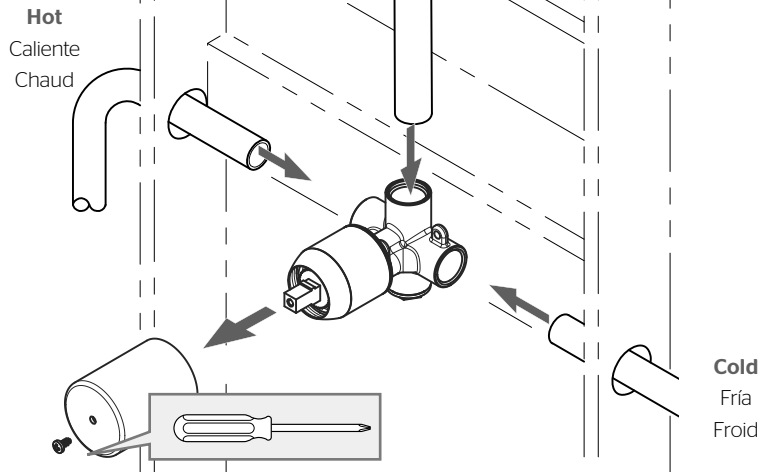

OPTION 3: IPS Pipe

OPCIÓN 3: Cañería de IPS

OPTION 3: Tuyaux d'arrivée en IPS

See IPS Manufacturer for Install Guidelines.

Ver Fabricante de IPS para las Directrices de Instalación.

Consultez le Fabricant pour les Directives D'Installation IPS.

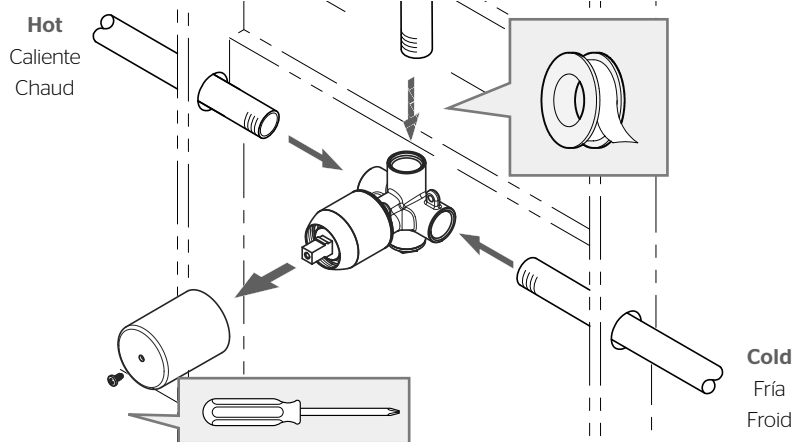

5

Flush and Pressure Test Prueba de descarga y presión Test de rinçage et de pression

5A

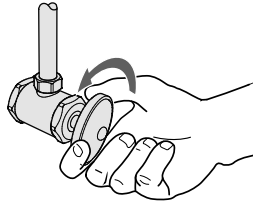

Turn On Water Supply
Abra el suministro de agua
Ouvrez l'alimentation en eau

5B

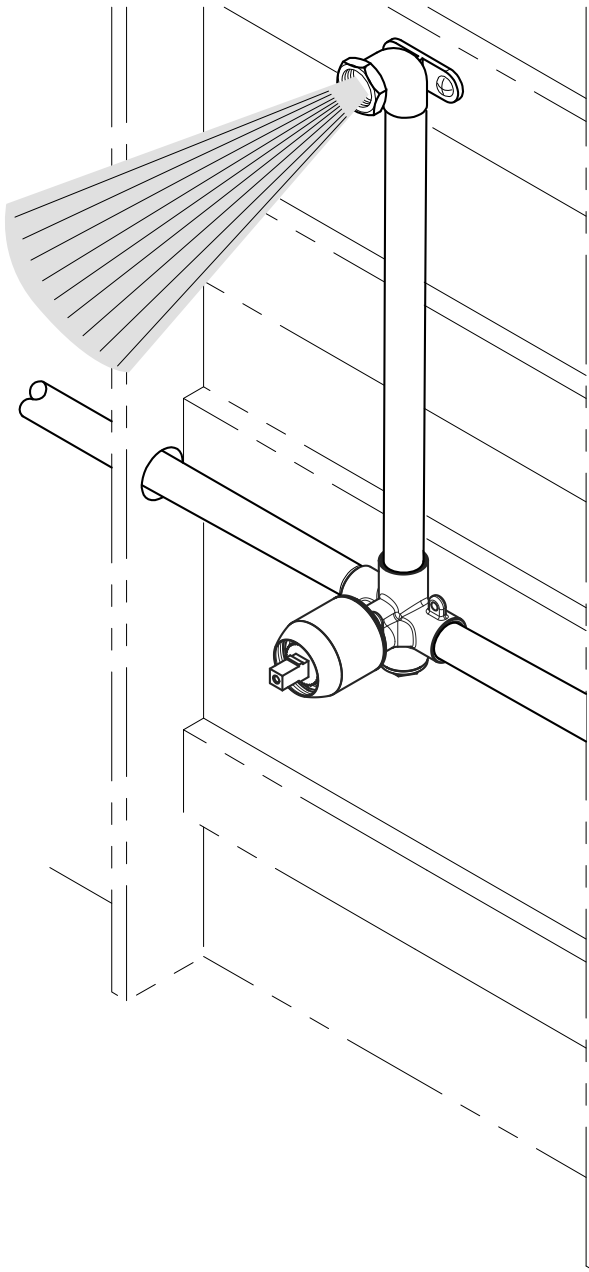

5C

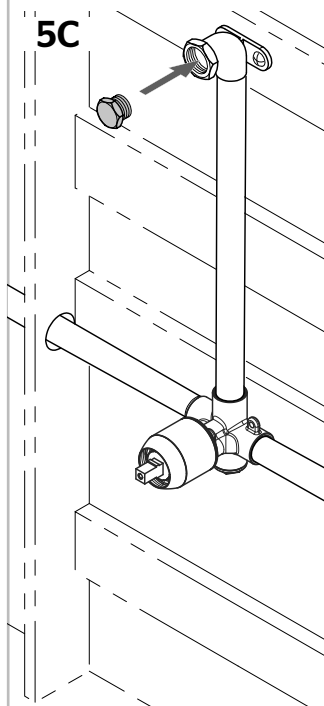

Shower plugs not included
Tapones de ducha no incluidos
Bouchons douche non inclus

5D

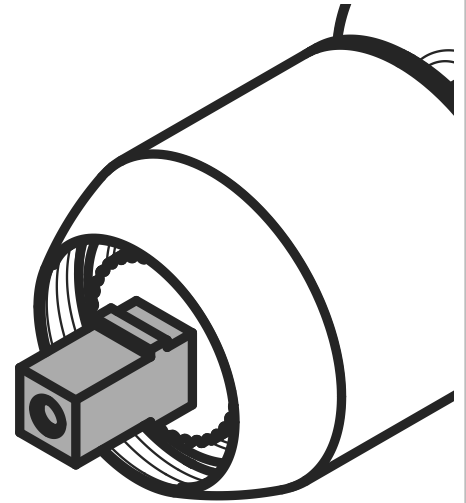

Turn Cartridge and check for leaks.

Pressure testing should not exceed 250PSI. Differential Pressure of hot and cold inlets should not exceed 100 PSI.

Gire el cartucho y verifique que no haya fugas.

Las pruebas de presión no debe exceder de 250 PSI. Presión diferencial de entradas de agua caliente y fría no debe exceder 100 PSI.

Tournez la cartouche et vérifiez s'il y a des fuites.

Test de pression ne doit pas dépasser 250 PSI. Entrée pression différentielle de l'eau chaude et froide ne devrait pas exceder 100 PSI.

5E

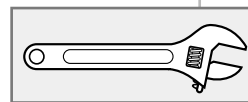

Remove slowly
Retire lentamente
Retirer lentement

Ensure Valve is Off

Asegúrese de válvula está Apagado
S'assurer que le robinet est Désactivé

6 Plasterguard Reassembly Montaje del protector de Yeso Remontage de la Garde de Plâtre

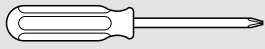

Phillips Screwdriver
Destornillador de estrella
Tournevis Phillips

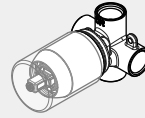

A

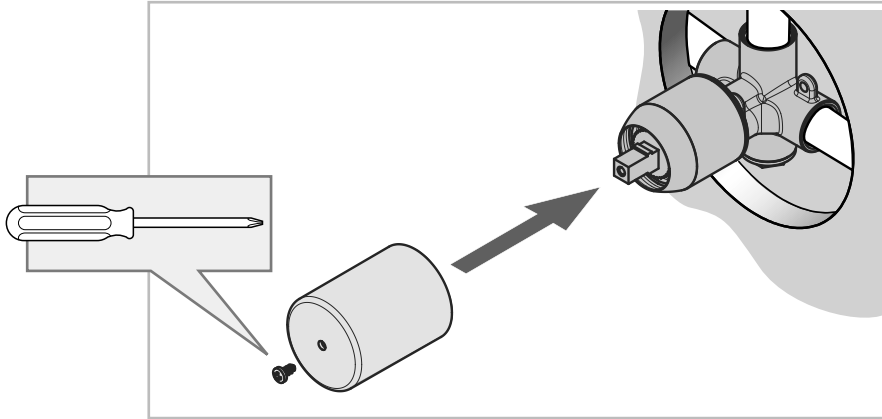

7 Finish Wall Termina la pared Fini le mur

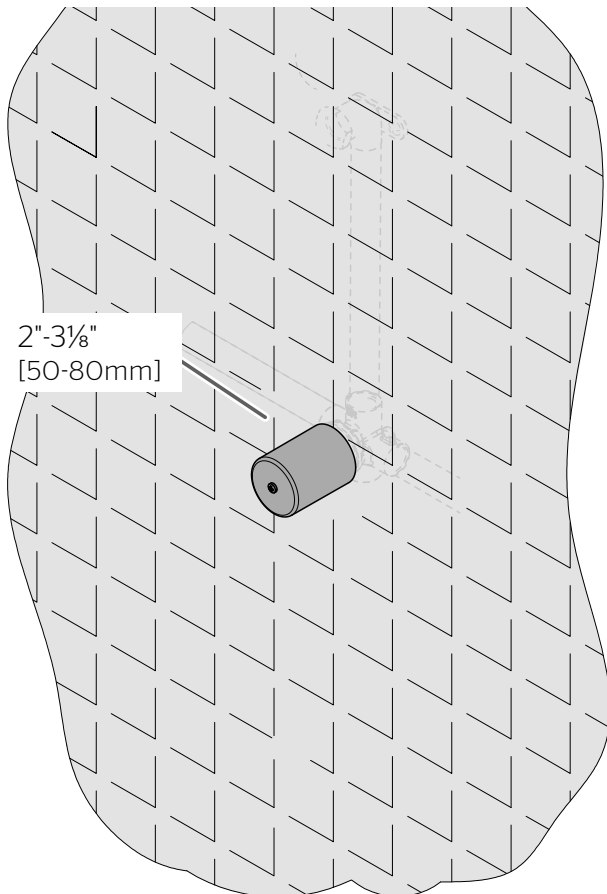

Remove Sleeve and throw it away after installation.

Retire la manga y tirarlo a la basura después de la instalación.
Retirer manches et jetez-le après l'installation.

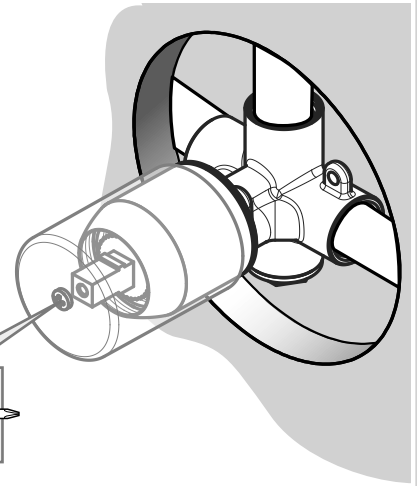
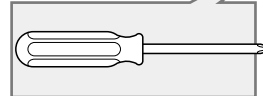

8 Install Flange and Handle

Instale la brida y el mango

Installez la bride et gérer

1

Supplied Hex Wrench
Proveído Llave hexagonal
Fourni Clé hexagonale

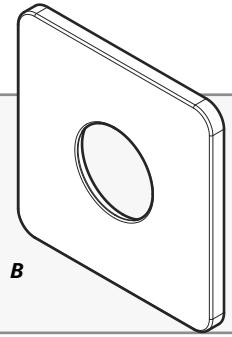
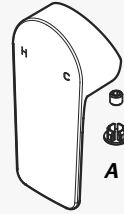

8A

Rotate if hard to push

Gire si es difícil empujar

Tournez si c'est difficile à pousser

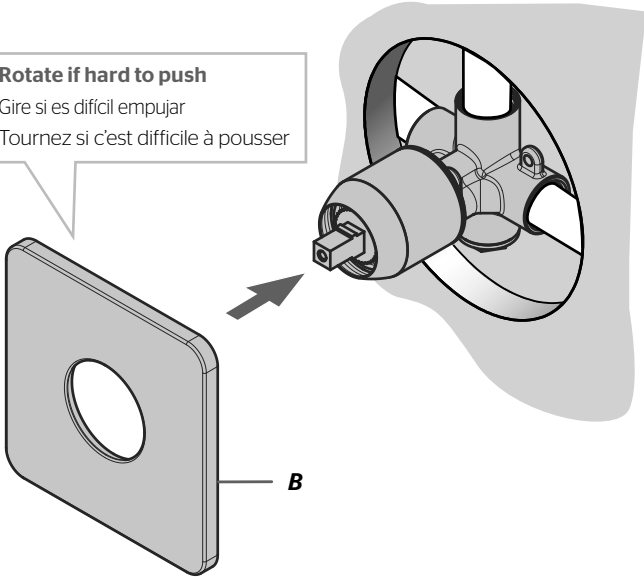

8B

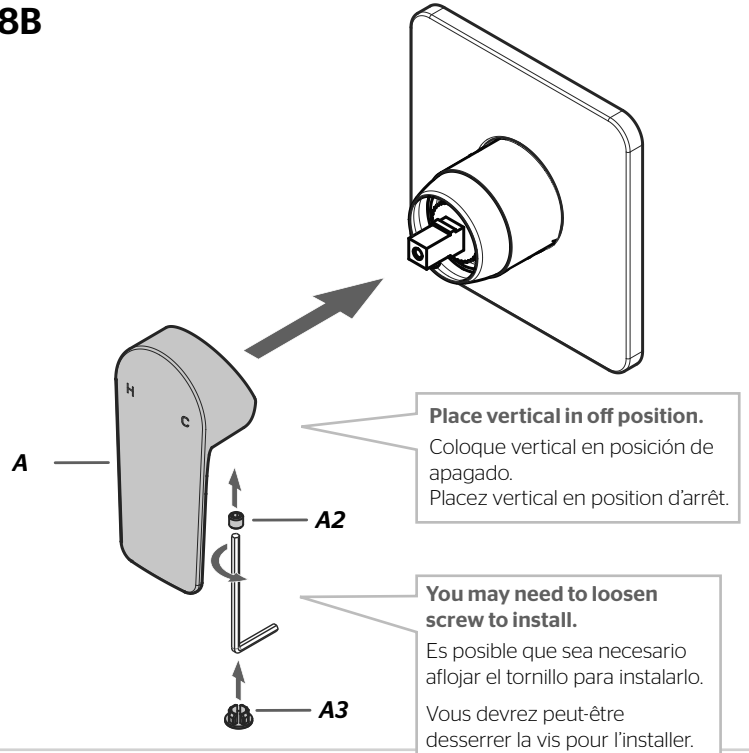

9 Functions Funciones Fonctions

Turn On Valve
Active la Válvula
Ouvrez la Vanne

Open
Abierta
Ouvverte

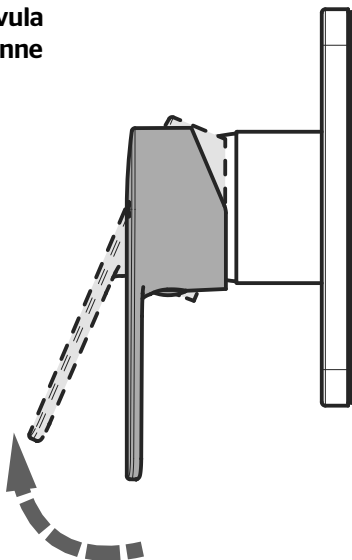

Hot
Caliente
Chaud

Cold
Fría
Froid

